

ОРТОГОНАЛНА ПРОЈЕКЦИЈА-ВЕЖБЕ

ЗАДАТАК

Користећи знање са претходних часова, прикажи предмете у ортогоналној пројекцији. Користи размере 1:1. Ученици који нису сигурни у поступак могу погледати видео на датом линку

<https://youtu.be/u3F-tHGbbg0>

Сваки предмет нацртати на посебном листу у свесци. Ученици који наставу прате на даљину потребно је да сликају цртеж и пошаљу свом наставнику на мејл.

sasas@starina.rs или vesnap@starina.rs

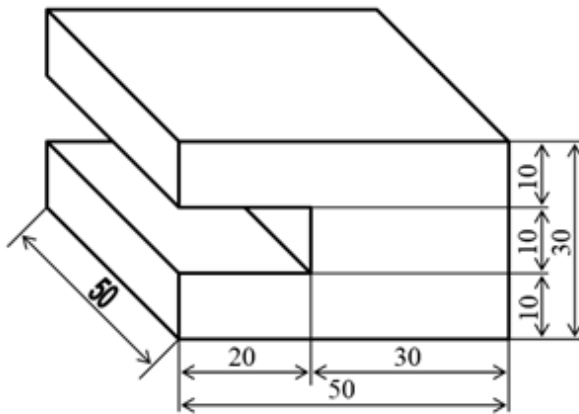

предмет број 1

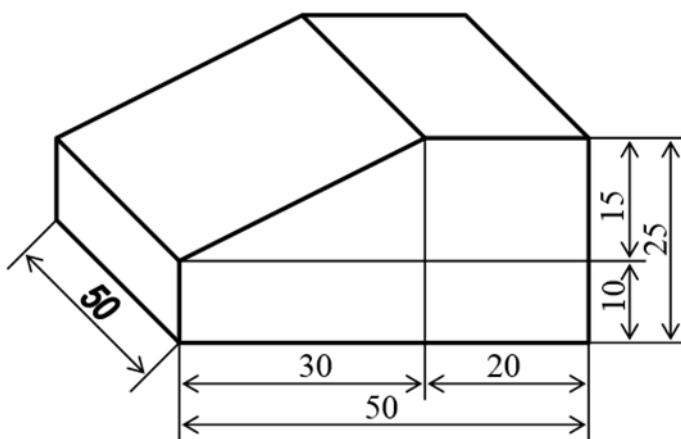

предмет број 2